

Capcorral

la revista del Museu Comarcal de Cervera
Núm. 4 - ANY 2009



En el moment de plantejar-nos el contingut de l'editorial d'enguany sembla inevitable parlar de la crisi econòmica que sobrevola per totes les cases i institucions i que sembla voler establir-se, esperem que durant no massa temps. Lògicament el Museu no ha estat l'excepció i el final del 2008 i l'inici del 2009 han estat fortament marcats per aquest retrocés econòmic. Malgrat aquesta realitat innegable que ens obliga a repensar activitats i trajectòries (i dic conscientment repensar que no vol dir anul·lar o renunciar), voldria traslladar el meu discurs cap a altres aspectes que també han definit aquests temps d'una manera, però, molt positiva.



Em refereixo al nou **Pla de Museus** impulsat pel Departament de Cultura i Mitjans de Comunicació de la Generalitat de Catalunya i el seu desplegament territorial amb la creació d'una xarxa de museus locals de Catalunya, la qual cosa ha de donar resposta a una reivindicació llargament esperada pel col·lectiu de museòlegs d'aquest país. Es tracta d'una eina legal que ha de contribuir i facilitar la gestió integral del patrimoni que estan exercint els museus locals i comarcals d'arreu i articular-los, per a una millor organització funcional i temàtica, a través de les grans estructures museístiques nacionals. La importància d'aquest Pla de Museus per al futur immediat dels nostres museus ens ha portat a demanar a Daniel Solé, subdirector general de Museus, una reflexió sobre aquest tema en l'apartat de l'expert.

En aquesta mateixa línia de reforç del territori, cal que celebrem dues iniciatives importants impulsades també per la Generalitat de Catalunya:

- Creació del nou **Servei d'Atenció als Museus (SAM)** de les terres de Lleida. Un projecte que s'ha gestat al llarg del 2008 dins el marc del Pla de Museus i que compta amb la implicació del Museu de Lleida: diocesà i comarcal, que albergarà la seu del SAM, i de la resta de museus locals i comarcals de les terres de Lleida. Creiem fermament que aquest és un servei del tot necessari que ha de donar suport als museus de territori, veritables gestors d'un riquíssim patrimoni moble i immoble que, en la majoria del casos, no disposen de recursos econòmics i humans suficients per desenvolupar les nombroses tasques assumides.

- Obertura d'una **nova línia d'ajuts per a la col·laboració entre museus** que vol potenciar el treball en equip i donar certa estructura i visualització a la tasca que, ja des de fa temps, estem desenvolupant als museus de Lleida. En aquesta primera convocatòria 2008, hem proposat l'elaboració d'un estudi diagnòstic dels nostres museus per a la futura creació d'una xarxa estable amb personalitat jurídica pròpia.

Així doncs, davant la crisi anunciada en tots els àmbits, la posada en funcionament d'eines que ens ajudin a mancomunat esforços i recursos és quelcom desitjable i urgent. Això no només ha de comportar un estalvi necessari sinó que ens ha d'ensenyar a treballar amb una mirada més global i solidària que ha de tenir en compte la suma de molts i no el predomini d'un.

En un altre ordre de coses, i si ens fixem en la pròpia especificitat del Museu Comarcal de Cervera, durant el 2008 s'han encetat dos eixos de treball fonamentats en la recerca i la seva posterior difusió.

D'una banda, s'ha inaugurat, amb un èxit considerable, la nova línia editorial *Monografies del museu* que pretén tenir una periodització anual.

D'altra banda, i a partir dels treballs que s'estan duent a terme amb Memorial Democràtic, el Museu ha albergat dues exposicions dedicades a la Guerra Civil, les quals no només han servit per reflexionar sobre aquest conflicte bèl·lic sinó que ens han permès treballar aspectes propis de la història recent de la ciutat de Cervera i la comarca de la Segarra que en un termini curt continuarem ampliant.

Carme Bergés Saura
Directora del Museu Comarcal de Cervera

02

L'EXPERT

Daniel Solé i Lladós, subdirector general de Museus.
Generalitat de Catalunya

04

NOTÍCIES DEL MUSEU

Commemoració del 70è aniversari del bombardeig sobre la ciutat de Cervera

05

TRAJECTÒRIA

Exposicions, publicacions i activitats del 2008

09

CONÈIXER LES COL·LECCIONS

Projectes de recerca

11

PATRIMONI RESCAT

Les matraques del campanar de l'església de Santa Maria de Cervera

15

LA PEÇA DEL MUSEU

Josep Sunyer i Raurell i el retaule cerverí de l'àngel custodi

19

TAULER D'ANUNCIS

Oferta didàctica
Exposicions en oferta

l'expert

PLA DE MUSEUS DE CATALUNYA, 2008: museus i territori

Daniel Solé i Lladós, *subdirector general de Museus. Generalitat de Catalunya*

RESUM

Un pla de museus "és un conjunt orgànic de directrius i mesures polítiques i econòmiques adreçades a resoldre" els problemes i organització dels museus, en aquest cas de Catalunya. Des de principis de segle, primer a Barcelona i després a Catalunya, hi ha hagut diferents intents de planificació museística; alguns es van estroncar el 1939 i altres varen ser parcials. El Pla de Museus de Catalunya de l'any 2008 és el que per primera vegada té en compte la totalitat del territori de Catalunya i vol donar servei efectiu a tots els museus de Catalunya.

HISTÒRIA

Des de finals del s.XIX, a Catalunya hi ha hagut una voluntat organitzadora dels museus i col·leccions existents ja sigui a les ciutats com al conjunt del país. Tanmateix no va ser fins a la creació de la Junta de Museus de Barcelona que aquesta voluntat quedà clarament manifesta. En altres grans ciutats de Catalunya, ja sigui en seus de Bisbats o en capitals industrials, també apareixen voluntats organitzadores, a l'igual que al voltant de Barcelona sorgeixen altres "juntetes", com per exemple la Junta de Museus de Terrassa.

A Barcelona ciutat, al principi, la planificació se centra en com disposar les col·leccions respecte als edificis existents a la ciutat. Més endavant vindrà la formació de col·leccions i la creació dels museus disciplinats durant la República. Val la pena recordar que durant aquests primers 40 anys de reorganització, els museus i les col·leccions s'unien o separaven sovint segons es disposava d'un edifici o aquest desapareixia.

La museologia catalana aquests primers anys anava a remolc de les exposicions universals, en concret de

les dels anys 1898 i 1929. Així doncs, els museus ocupaven els edificis que quedaven sense ús una vegada finalitzades les activitats finals. Els edificis de l'exposició de Montjuïc van ser aprofitats durant la República per consolidar dos dels tres grans centres museístics que després de diferents disgregacions i reunificacions han arribat fins als nostres dies: el Museu d'Arqueologia (i etnologia) al Palau d'Arts Gràfiques, el Museu d'Art de Catalunya al Palau Nacional i el Museu d'Arts Decoratives al Palau de Pedralbes. Altres museus sols van ser iniciats, com el Museu Marítim de Catalunya que es va instal·lar a les Drassanes, o Can Llopis a Sitges que es va donar en llegat testamentari a la Generalitat per ser dedicat a museu l'any 1935.

La tasca museològica i planificadora de Folch i Torres i Bosch Gimpera va ser ingent i la podem entreveure en els seus discursos i memòries, però no la van sistematitzar en un pla territorial. A finals dels anys 30 a les memòries del Museu d'Arqueologia de Catalunya ja es parlava dels museus comarcals i museus locals de Catalunya i es feia una llista de museus amb col·leccions d'història i arqueologia. Es pot dir que en aquella època Bosch Gimpera ja tenia al cap un museu en xarxa dedicat a l'arqueologia i l'etnologia de Catalunya (la secció etnològica del MAC era molt potent), però la derrota i l'exili van trencar tota aquesta incipient planificació i les autoritats franquistes van esmicolar i repartir el patrimoni museístic nacional entre l'Ajuntament de Barcelona i la Diputació de Barcelona. És just recordar que alguns dels vencedors i pocs dels vençuts que es van quedar al país van fer tot el possible per conservar de la millor manera aquest patrimoni que va arribar als anys 70 amb uns equipaments obsolets i degradats. Amb la democràcia, pel que fa als museus, no hi va haver ni entesa ni generositat, tant per part d'aquells que havien conservat el patrimoni esmicolat com per part de la nova Generalitat, la qual havia d'afrontar una ordenació i planificació patrimonial i museística del país sense dret de propietat sobre el patrimoni museístic nacional.

La ciutat de Barcelona ha tingut en aquests darrers trenta anys uns quatre plans o diagnòstics de museus, des del llibre "vermell", "el blanc", "el negre" i l'informe Bohigas, però Catalunya a part del Llibre Blanc (1984) i la Llei de Museus 17/1990 no ha tingut fins ara cap veritable planificació que contempli l'ordenació i articulació de tots els museus del territori català.

La Generalitat recuperada va intentar en un primer moment, amb la Xarxa de Museus Locals i Comarcals de Catalunya en època del Conseller Max Cahner, articular els museus del país, però aquesta incipient xarxa va ser dissolta per la Llei de Museus del 1990, la qual va concentrar la seva actuació en la constitució dels museus nacionals, malgrat que el seu articulament permetia donar suport al territori i als museus locals i comarcals a través dels Serveis d'Atenció als Museus. Tot i les possibilitats de la Llei de Museus, la realitat és que no s'ha desplegat tot el seu potencial en relació a la constitució d'un veritable sistema museístic català.

EL PLA DE MUSEUS 2008. UN PAÍS EN XARXA.

El Pla de Museus marca les directrius bàsiques de la política museística de la Generalitat per als propers anys. És un document breu, poc detallista però en canvi és realista, possibilista i efectiu. És una eina que per tal d'arribar a la seva culminació necessita el pacte i la coordinació amb el territori i els ens locals. El PLA marca el camp i les regles de joc en què es mouran els museus de Catalunya els propers anys, tenint en compte que existeix la Llei de Museus i els decrets que la despleguen. Segurament caldrà modificar aviat aquesta Llei per adaptar-la a la societat actual, però abans cal aplicar-la i fer efectiu tot allò que preveu i que encara no s'ha portat a terme.

Els museus nacionals "encapçalen l'articulació museística de Catalunya", segons la Llei de Museus 19/1990, i el Pla així ho recull. La potència del PLA, però, rau en l'articulació del conjunt dels museus del país en diferents xarxes, així com donar servei a tot el patrimoni mòbil de Catalunya a través dels Serveis d'Atenció als Museus (SAM).

Sintèticament podem dir que el PLA DE MUSEUS és una estructura superposada de capes, interconnectades entre si però independents, per tal de fomentar la col·laboració i cooperació entre els museus i donar servei a tot el territori de Catalunya. Aquests diferents estrats són: la Xarxa de Museus Locals de Catalunya, els SAM (Serveis d'Atenció als Museus), les xarxes (temàtiques) dels museus nacionals i els museus nacionals.

El PLA es va presentar a principis del 2008. En aquells moments sols hi havia a Catalunya un SAM: Girona, dues xarxes de museus nacionals: mNACTEC i MNAC, i cap xarxa de museus locals

participada per la Generalitat.

A partir del PLA, durant l'any 2008, s'ha creat i iniciat l'activitat: el segon SAM de Catalunya a Lleida, s'ha creat la Xarxa de Museus d'Etnologia, s'ha treballat la definició i funcions dels nous SAM en diverses comissions de la Junta de Museus de Catalunya i també s'ha avançat en l'esborrany de decret de les Xarxes de Museus Nacionals. S'ha creat, igualment, la comissió assessora del Museu Nacional d'Història, Arqueologia i Etnologia.

En l'any 2009 es crearà la Xarxa de Museus Locals de Catalunya en les demarcacions de Girona i Lleida, s'iniciaran tres noves xarxes de Museus Nacionals: Arqueologia, Història i Ciències Naturals. A finals d'any es crearà el tercer SAM a les Terres de l'Ebre.

A més a més, també cal destacar els següents aspectes:

- Les noves polítiques de subvencions, com ara la corresponent a "les xarxes de museus" per tal de fomentar la col·laboració entre museus.

- El Pla d'Equipaments Culturals de Catalunya (PECCat), que defineix i planifica els equipaments culturals bàsics de Catalunya per als propers 10 anys, i on els museus hi són presents.

- El mapa d'equipaments culturals de Catalunya, realitzat en col·laboració amb l'Institut Català de Recerca en Patrimoni Cultural (Girona).

Totes aquestes accions marquen una inflexió en el recolzament i suport a la museologia territorial i als museus locals i comarcals per tal d'aconseguir un efecte multiplicador i assolir, en un temps prudencial, uns equipaments museístics més coordinats i amb uns millors serveis que siguin capdavanters en excel·lència, qualitat i coneixement.

EPÍLEG

El Pla és una xarxa tridimensional estesa a tot el territori de Catalunya (i preparada per anar més enllà). Aquesta xarxa ja té molts nusos arreu del territori, uns més forts que altres però tots imprescindibles. En els propers anys cal millorar els nusos i tendir comunicacions fermes i estables entre ells per tal que entre tots fem un potent i veritable SISTEMA MUSEÍSTIC CATALÀ.

notícies del museu

Acte de commemoració del 70è aniversari del bombardeig sobre la ciutat de Cervera

Amb motiu del 70è aniversari d'un dels bombardeigs sobre Cervera, la Paeria i el Museu Comarcal han organitzat dos actes per tal de retre homenatge a les víctimes dels atacs franquistes i per recuperar la memòria d'aquells terribles fets que tingueren lloc el 3 de desembre de 1938 i en dies posteriors.

A l'acte del matí, els col·legis i instituts de Cervera es van concentrar als patis per fer un minut de silenci en homenatge a les víctimes. Després, els alumnes llegiren un text històric en què es detallen els aspectes tècnics del bombardeig, un relat en primera persona de Frederic Gómez Gabernet i la relació, amb noms i cognoms de totes les víctimes identificades.

A la tarda, el Museu Comarcal va acollir una audició a càrrec de Xavier Roig, professor de grau professional del Conservatori de Cervera, juntament amb la lectura per part de Juli Lago, conseller i regidor de Cultura, i de Carme Bergés, directora del Museu, dels poemes *La ciutat llunyana* de Màrius Torres i *Corrandes d'exili* de Pere Quart, i del relat de Gómez Gabernet sobre el bombardeig del 3 de desembre.



trajectòria

Exposicions

● Itinerari d'una memòria enfrontada

Del 24 de gener al 9 de març de 2008

Exposició fotogràfica creada per Oriol Riart que permet conèixer el territori des del punt de vista de la nostra història recent. És l'itinerari pels vestigis trobats a la línia de front que, durant nou mesos, va travessar de nord a sud les comarques lleidatanes i tarragonines entorn els rius Noguera Pallaresa, Segre i Ebre, i que va separar durant molts anys, en paraules de Riart, «aquells que inclús podien permetre's el luxe d'oblidar, d'aquells altres que no podien ni recordar. Això és... una memòria enfrontada».

L'exposició ha estat patrocinada per l'Institut Municipal d'Acció Cultural de l'Ajuntament de Lleida (IMAC), el Departament de Cultura i Mitjans



de Comunicació de la Generalitat de Catalunya, la Direcció General de la Memòria Democràtica del Departament de l'Interior de la Generalitat de Catalunya i l'Institut d'Estudis Ilerdencs de la Diputació de Lleida. També ha comptat amb la col·laboració de la Universitat de Lleida i l'Associació d'estudiosos del front del Segre.

● Cuit i amagar. La botiga dels joguets

Del 20 de març al 18 de maig de 2008

Les joguines són un element present en totes les cultures i el seu valor es defineix no només com a objecte sinó perquè ens ensenya simbòlicament els valors, pautes i comportament del col·lectiu en el qual sorgeix. Les presentades en aquesta exposició són propietat de gent de Cervera i de la comarca, i van de principis del segle XX fins a les game boy de començament dels anys 80. L'exposició, organitzada pel Museu Comarcal de Cervera i el Consell Comarcal de la Segarra i patrocinada per l'Associació de Comerciants de Cervera, recull totes les joguines que, durant les festes de Nadal de l'any 2007, es van mostrar en més de setanta establiments de Cervera.

● Pedrolo, polièdric

Del 30 de maig al 5 d'octubre de 2008

Manuel de Pedrolo és una de les personalitats més significatives de la literatura catalana de la segona meitat del segle XX. Ho és per la importància de la seva producció i per la diversitat de tècniques, gèneres i estils que va conrear al llarg de la seva vida. Aquesta mostra, mitjançant el grafisme del retrat i la caricatura, vol ressaltar aquest fet polièdric.

Es tracta d'una exposició de creació que "juga" amb una trentena de caricatures i retrats de l'escriptor realitzats per diferents dibuixants per a la premsa escrita entre el 1951 i el 2000. S'han localitzat al Periódico, Resson (la primera revista en català de la postguerra), La Vanguardia, Avui, El Món, El Temps, Serra d'Or, Alcalá (Madrid), Diari de Barcelona, Tele/Expres, Àncora, ABC...

● Quan ploviem bombes

Del 17 d'octubre al 18 de desembre de 2008

Amb l'objectiu de recuperar la memòria dels bombardejos que van patir més de 140 poblacions de tot Catalunya entre 1936 i 1939, la Direcció General de la Memòria Democràtica ha preparat una versió itinerant de l'exposició Quan ploviem bombes. Cada ciutat que l'acull disposa d'un espai destacat dins la mostra per reflectir la memòria dels atacs aeris que va patir.

En el cas de Cervera, l'historiador Jordi Oliva ha estat el responsable de la recerca i documentació amb una exhaustiva i completa informació sobre el desenvolupament de la Guerra Civil i els seus efectes sobre Cervera.

● La Maternitat d'Eina. Bressol de l'exili. 1939-1944

Del 17 de desembre de 2008 al 25 de gener de 2009

L'exili va conduir gran part del país als internats francesos, que eren veritables camps de concentració sense cap condició sanitària i vigilats per tropes senegaleses. Davant la mort de recent nascuts i, sovint, de les mares, la mestra suïssa Elisabeth Eidenbenz va organit-



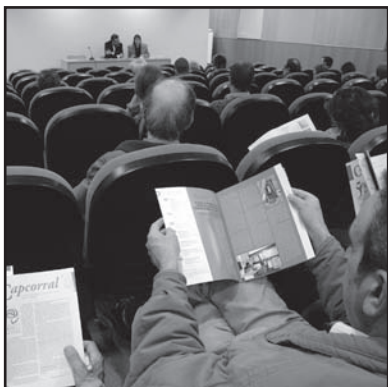
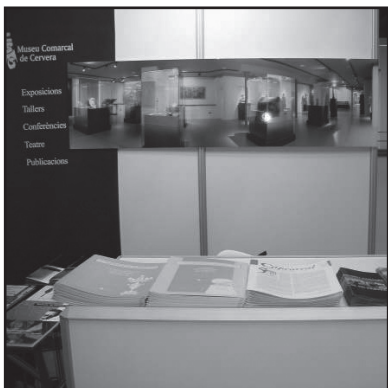

zar, en una residència a la vila rossellonesa d'Elna, una maternitat on atendre les parteres procedents dels camps i els seus fills. Ens trobem davant d'una història plena de llum en un dels moments més negres de la humanitat.

L'exposició, que ha estat produïda pel Memorial Democràtic, recull el testimoni de les persones que van haver d'exiliar-se a França i de la mateixa Elisabeth Eidenbenz, creadora de la Maternitat d'Elna.

Publicacions pròpies

● **L'àliga de Cervera. Bestiari festiu als Països Catalans, segles XIV-XIX, Monografies del Museu, núm. 1**

Aquest és el primer títol de les Monografies del Museu, una nova línia editorial que engega el Museu Comarcal de Cervera, i que vol tenir una periodització anual. La col·lecció té un marcat caràcter territorial, i neix amb la intenció d'incentivar la recerca i la investigació sobre aspectes del nostre patrimoni més pròxim, oferint una sortida als treballs duts a terme al si del museu (o externament, si la recerca s'escau).

Aquest primer títol, dedicat a l'àliga de Cervera, és el resultat d'una investigació realitzada per l'historiador Jordi Soldevila, gràcies a un ajut del Centre de Promoció de la Cultura Popular i Tradicional Catalana.

Es tracta d'un interessant i exhaustiu recorregut per la documentació gràfica i escrita trobada, principalment, al riquíssim Arxiu Comarcal de la Segarra. Un recorregut que situa a la perfecció la nostra àliga dins un marc històric llarg i complex (segles XIV-XIX) i dins una simbologia popular que ha de contribuir a la nostra pròpia redefinició com a poble.

L'àliga cerverina va néixer en un moment d'ebullició ciutadana a Cervera (s. XV) i de creació d'identitats i distincions grupals. Va ser un element que abanderà un sector ciutadà que va tenir el seu esplendor en el segle XVIII, però que no sobresortí amb èxit a la crisi de l'Antic Règim. El 1894 el foc acabava amb cinc-cents anys d'història. La que havia estat la tercera àliga dels Països Catalans en ordre d'aparició es convertia en cendres. Els cerverins i cerverines del segle XXI, en plena redefinició identitària, poden tornar-la a la vida.

Altres activitats

● **Expodidàctica 2008**

Del 3 al 5 d'abril de 2008

Per tal de difondre les seues, les activitats, les publicacions i l'oferta didàctica el Museu Comarcal de Cervera presenta un estand propi a la Fira Expodidàctica, celebrada a Barcelona els dies 3, 4 i 5 d'abril.

● **Presentació de la revista Capcorral, núm. 3**

28 de març de 2008

Presentació del tercer número de la revista anual **Capcorral**, on es mostren totes les activitats que el Museu ha dut a terme durant el 2007 així com l'oferta expositiva i didàctica. La revista aborda l'anàlisi dels projectes de recerca realitzats i inclou, també, un extens dossier sobre l'exposició *Patrimoni dispers. L'esplendor medieval a la Segarra*.

● Sant Jordi 2008

23 d'abril de 2008

El Museu Comarcal munta un estand al carrer per tal de vendre i difondre les publicacions.

● Dia Internacional dels Museus i 64a Fira de Sant Isidre

17 i 18 de maig de 2008

Jornada de portes obertes al Museu Comarcal de Cervera.

● III Jornada Reviure el Patrimoni El camí de Sant Jaume i Catalunya

6 de juny de 2008

Reviure el patrimoni pretén debatre entorn d'aquells aspectes que afecten directament la conservació, l'estudi i la difusió del nostre patrimoni. Així doncs, la passada edició es va dedicar a l'anàlisi d'un nou model de gestió del patrimoni, actualment en auge, com són els centres d'interpretació.

Pren el relleu, en aquesta edició, organitzada conjuntament amb l'Institut d'Estudis Ilerdencs, la utilització de l'element patrimonial com a eix vertebrador de noves rutes turístiques que han de contribuir a la dinamització del territori, amb una especial atenció a la nova ruta del Camí de Sant Jaume de Galícia a Catalunya.

En aquest sentit, l'objectiu de les jornades d'enguany és continuar debatent sobre el concepte de patrimoni entès com a eina identitària, però, també, com a eina didàctica i com a eina turística i de dinamització social i econòmica.

Presentació del llibre *El camí de Sant Jaume i Catalunya. Actes del Congrés Internacional celebrat a Barcelona, Cervera i Lleida, els dies 16, 17 i 18 d'octubre de 2003*, Publicacions de l'Abadia de Montserrat, 2007. A càrrec de Pere Verdés, historiador del CSIC.

● Isagoge 2008 Presentació de les noves matraques de campanar de Santa Maria de Cervera

24 de setembre de 2008

El Museu Comarcal de Cervera mostra a la sala d'exposicions les matraques originals del campanar de Santa Maria de Cervera, recentment restaurades, al costat de les noves matraques, construïdes, segons el model original, per Galdric Santana, arquitecte i estudiós d'aquest interessant instrument (vegeu l'apartat Patrimoni rescat d'aquesta mateixa revista).

La col·locació d'aquestes noves matraques al campanar de Santa Maria en un futur immediat recuperarà un so i un ritme singular que, històricament, omplia els dies de la Setmana Santa.





● **Jornades Europees del Patrimoni** **Visita guiada al safareig i a l'abeurador** **de Sant Francesc de Cervera**

28 de setembre de 2008

L'any 2007 el Museu Comarcal de Cervera va iniciar una intervenció arqueològica a la zona del safareig i l'abeurador de Sant Francesc. En un primer moment, es delimità l'espai que ocupava el safareig, el qual havia estat tapat uns trenta anys enrere. Posteriorment, s'iniciaren les tasques d'excavació per descobrir el safareig i retornar l'interior de l'abeurador al nivell original.

A través d'un guiatge per aquest espai a càrrec de l'arqueòleg de la intervenció, Joan Ramon Rodríguez, els participants van poder conèixer la història de l'arribada de l'aigua a Cervera, així com els aspectes històrics i tècnics del safareig i l'abeurador.

● **Jornada** **Eines per a treballs de memòria oral.** **Memòria oral de la Guerra Civil i la** **repressió franquista, 1936-1945.** **Metodologia i recerca.**

8 de novembre de 2008

En els últims anys els treballs basats en fonts orals sobre la nostra història més recent han agafat un fort impuls gràcies a molta gent que està treballant des del territori i gràcies, també, a les noves tecnologies. La trobada de Cervera ha estat un espai d'intercanvi i coneixement d'aquestes experiències al Pla de Lleida i ha servit, també per presentar la publicació *Eines per a treballs de memòria oral*, editada per la Direcció General de la Memòria Democràtica.

La jornada s'emmarca dins un programa conjunt d'abast nacional, coordinat des de l'Observatori per a la Recerca Etnològica de Catalunya, que vol ser una plataforma de difusió per a totes les experiències proposades per les entitats que formen part d'aquest Observatori.

conèixer les col·leccions

Projectes de recerca

Cervera en el món concentracionari de l'Espanya franquista, Josep Calvet

Coincidint amb les obres de rehabilitació de part de la teulada de la Universitat de Cervera, a les golfes d'una de les ales de l'edifici van aparèixer uns grafitis amb inscripcions diverses que s'intuïa havien estat realitzades en acabar la Guerra Civil per presoners o pels seus guardians.

El Museu de Cervera va ser conscient des del primer moment de la importància que podien tenir aquelles inscripcions per tal de reconstruir la història de l'edifici durant el primer franquisme. Per tal de conservar-los, van extreure'ls de la paret i es van rehabilitar gràcies a un ajut de la Direcció General de la Memòria Democràtica, amb l'objectiu de realitzar una exposició.

Una primera avaluació dels grafitis va determinar que aportaven una informació molt rica i diversa que aconsellava una acurada investigació sobre el paper de Cervera en l'univers concentracionari franquista. Tot i que la utilització de la Universitat com a recinte penitenciari i concentracionari era més o menys coneguda a través de certa documentació dipositada a l'Arxiu de la Paeria i a l'Arxiu Comarcal de la Segarra i per les investigacions de l'historiador Jordi Oliiva, se'n desconeixia les seves circumstàncies i el marc cronològic.

Amb aquest objectiu es va dissenyar un primer projecte de recerca amb una doble finalitat, conèixer el paper de la Universitat durant el primer franquis-

me i, alhora, contextualitzar els grafitis (datar-los, conèixer qui eren els autors i què representen). En una primera fase, s'ha realitzat una important tasca de recerca arxivística acudint a diferents arxius civils (Arxiu de la Paeria de Cervera, Arxiu Comarcal de la Segarra, Arxiu Provincial de Lleida, Archivo General de la Administración i Archivo del Ministerio de Asuntos Exteriores), militars (arxius generals militars de Madrid, Àvila i Guadalajara i el Archivo Intermedio Militar Pirenaico de la caserna del Bruc, a Barcelona).

Amb aquesta investigació s'ha pogut reconstruir els usos de la Universitat

de Cervera com a camp de concentració, lloc on treballaren batallons de treballadors i batallons disciplinaris de soldats treballadors i com a caserna de la guàrdia civil i de diferents unitats militars entre 1939 i 1953.

Quant a camp de concentració, en primer lloc (de gener a abril de 1939) en qualitat de camp d'evacuació, ubicat primer al magatzem CROS (edifici conegut com "el ciment") i després a la Universitat. Es tractava de presoners detinguts per l'exèrcit d'ocupació i que eren transferits a altres camps de concentració de l'Aragó. Després passà a ser un camp de concentració per a espanyols que retornaven de l'exili, pro-

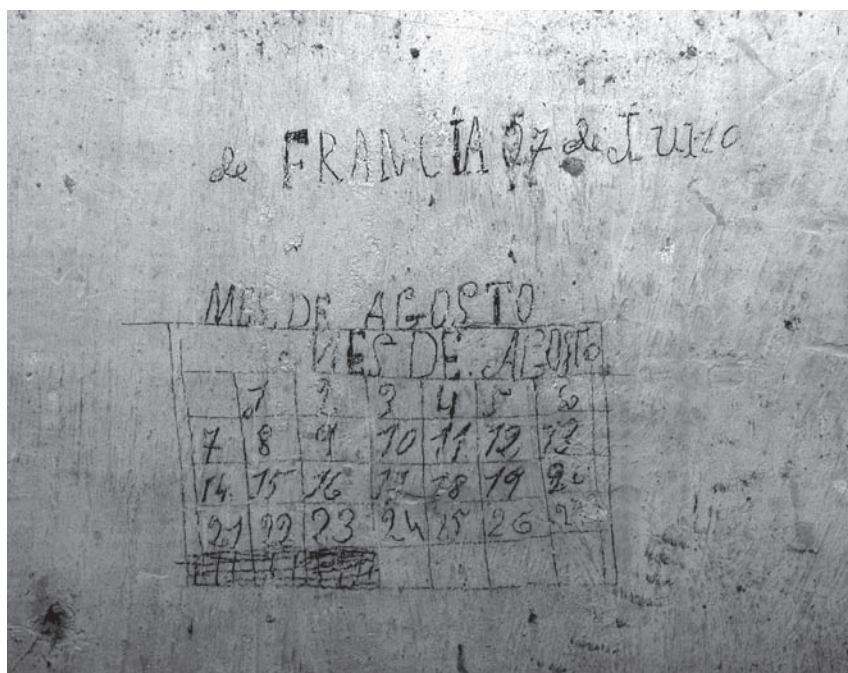



vinents majoritàriament del camp de recepció ubicat a Figueres (Alt Empordà). A Cervera se'ls classificava i enviava a batallons de treballadors, batallons disciplinaris de soldats treballadors, a altres camps de concentració o, fins i tot, a casa si no eren útils per treballar per la seva avançada edat.

Igualment, la Universitat féu funcions de camp de concentració per a estrangers (entre 1940 i 1942 i a l'agost de 1944) detinguts per pas clandestí de fronteres quan fugien de la Segona Guerra Mundial i que hi eren retinguts com a pas previ al seu internament al camp de concentració de Miranda de Ebro (Burgos). En una primera fase eren militars aliats que pretenien reincorporar-se als combats des del nord d'Àfrica o Anglaterra i al 1944 s'hi tancà 429 duaners alemanys que arribaren a la Val d'Aran cercant la protecció del règim de Franco.

Per altra banda, l'edifici de la Universitat fou bombardejat durant la Guerra Civil i per reconstruir-lo, al 1940, s'hi destinà diverses companyies d'un batalló de treballadors i després d'un batalló disciplinari de soldats treballadors. Paral·lelament, les instal·lacions foren utilitzades, entre 1941 i 1953, com a seu de la comandància de fronteres de la Guàrdia Civil i com a caserna militar per a unitats de la 75 División (1939), Regimiento de Artillería de Montaña

nº 21, Regimiento de Infantería nº 116 (1943-1944) i Batallón Cazadores de Montaña Albuera nº 2 (1944).

Aquestes conclusions han posat de relleu la importància de Cervera com a únic lloc a Catalunya que conserva l'edifici on es van establir tots els elements que formen part de l'univers concentracionari (camps de concentració, batallons de treballadors i batallons disciplinaris de soldats treballadors) i

dels cossos encarregats del seu funcionament (guàrdia civil i exèrcit). Fruit d'aquesta aportació, la Paeria i el Consell Comarcal de la Segarra, amb la col·laboració del Museu de Cervera, el Patronat de la Universitat i la Fundació Cases i Llebot han assumit el projecte per tal de convertir les golfes de la Universitat en un centre de referència sobre el món concentracionari franquista, que pugui integrar-se dins la xarxa d'espais de memòria que impulsa el Memorial Democràtic. Paral·lelament, al castell de Concabella és previst instal·lar un espai informatiu que doni a conèixer el camp de treball núm. 4 que funcionà en aquesta localitat de la Segarra durant la Guerra Civil.

Pel que fa al projecte d'investigació s'està endegant la seva segona fase que inclou la continuació de la recerca en nous arxius com el del Tribunal de Cuentas i l'aprofundiment en les fonts orals tant entre els veïns de Cervera i la comarca de la Segarra com en la localització, selecció i enregistrament del testimoni d'una mostra dels presoners que van estar a la Universitat i que els llistats de detinguts han permès localitzar.

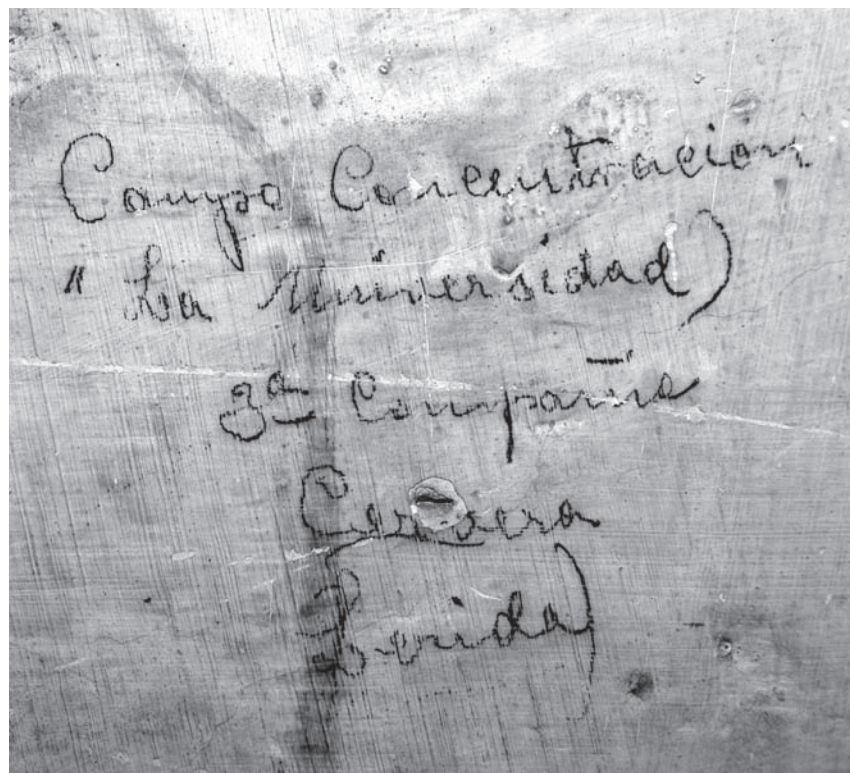

Les “Tenebres” de l’església de Santa Maria de Cervera, una morfologia de matraques de campanar del segle XV

Galdric Santana Roma (text, reconstrucció, dibuixos i fotografies), Daniel Vilarrubias Cuadras (text)

En el campanar de l’església de Santa Maria de Cervera, fins al principi d’aquest any 2008, hi ha hagut en el finestral que es troba a la dreta (mirant des de dintre del campanar), del de la campana anomenada “Tibau”, unes magnífiques “tenebres” o “matraques” de campanar instal·lades en la part alta sota volta.

En el moment de la recent restauració del campanar, aprofitant el muntatge de les bastides, s’ha pogut inventariar¹, fotografiar i fer un aixecament mètric exhaustiu de la matraca, treball molt necessari i urgent per l’estat de la fusta que es troba en avançada descomposició, a part del desmuntatge produït pel desgast propi d’aquesta fusta sense tractar i alhora sotmesa al pas del temps.

A partir d’aquest aixecament, s’ha considerat oportú fer-ne una reproducció per tal que puguin tornar a funcionar durant la Setmana Santa, i alhora poder completar l’estudi amb major rigor, obtenint el so i el ritme singulars d’aquest



instrument, del qual no hi ha altre exemple funcional de característiques semblants (quant a disposició dels martells i la caixa de ressonància).

Aquestes “tenebres” consisteixen en un torn de maces que colpegen per rotació sobre les corresponents taules que es troben en distribució octagonal. Concretament es tracta d’un total de 32 martells disposats en agrupacions de 4

en una fila i una fila per cada una de les 8 cares.

L’ús històric principal de les matraques de campanar esdevé actiu durant els dies de la Setmana Santa, quan per tradició litúrgica, no poden sonar les campanes. Això succeeix durant l’interval que transcorre entre el “glòria” del Dijous Sant i el “glòria” del Dissabte Sant. La significació d’aquesta substitució, entre d’altres interpretacions, consisteix a reflectir el silenci i la discreció que efectuaren els apòstols en el moment en què van fer presoner Crist. Aquesta austeritat i silenci són la contraposició al significat de la predicació que representa el so de les campanes. L’instrument, a part d’exercir els tocs de convocatòria propis de les campanes, també podia acompanyar els “viacrucis”. Es tracta també d’un instrument que en els seus inicis era encarregat de donar l’alarma de manera alternativa a les campanes, i per la seva “ràpida i econòmica” producció, enfront del cost de l’execució i instal·lació d’una campana. En el present d’aquesta recerca, la matraca més

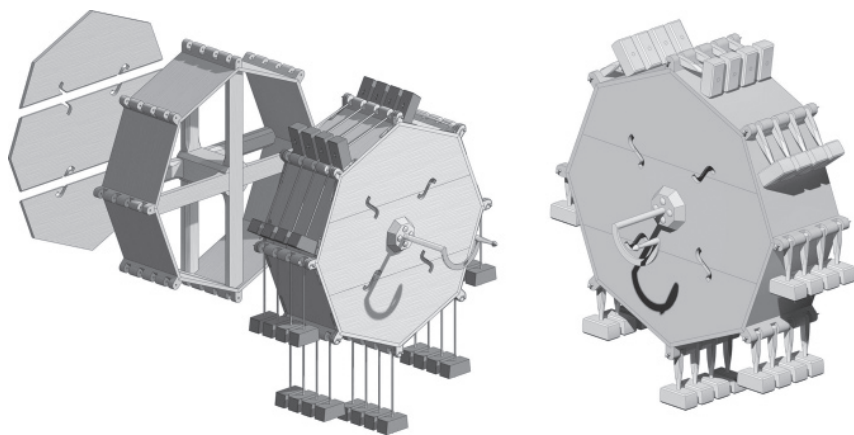

Dibuixos per a la reconstrucció de la matraca. Esquerra, 1a hipòtesi dels martells. Dreta, hipòtesi final una vegada trobades les tiges de les maces. Galdric S. R. 2008.



Restes de les tapes, les frontisses i les tiges dels martells de la matraca de Cervera. Els reforços de ferro són propis de les reparacions necessàries per mantenir-ne el funcionament sense haver de tornar a repetir les peces, fet que denota distància temporal entre les peces originals i el moment de la reparació. Fot.: Galdric S. R. 2008.

antiga de la qual disposem referència és la que es troba ubicada al campanar de la catedral de Mallorca, de la qual se'n coneix la seva instal·lació l'any 1330 per tal de poder-la fer servir durant la Setmana Santa d'aquell any².

El valor propi d'aquest instrument cerverí recau en la seva peculiar morfologia, ara per ara, única en l'inventari efectuat fins al moment, en el qual s'ha enregistrat un total de 32 tenebres de campanar. L'altre valor de gran transcendència és que es tracta de l'exemplar o morfologia més antic que s'ha trobat a Catalunya.

D'aquestes "tenebres" podem tenir la primera notícia en l'inventari que es va efectuar l'any 1471, per motiu del canvi de la persona del campaner. Es descriuen les campanes i altres objectes del campanar que en aquesta data ja disposava de l'actual pis de les campanes.

Sobre aquesta notícia històrica, Josep M. Razquin i Jené va publicar l'any 1983³ una transcripció on, amb prou encert, escriu i interpreta que hi ha unes matraques en el campanar. Posteriorment, l'any 2003,⁴ Josep M. Llobet Portella torna a fer una transcripció d'aquest document en un article on critica equivocacions produïdes per l'autor citat anteriorment, i posa com a màxim exemple d'aquests errors la transcripció del nom "*squala de fust*" reescrita com a "*squela de fust*". Aquesta interpretació com a "esquella de fusta" li permet elaborar la teoria de l'existència d'un matraques al campanar, que Josep M.

Llobet qualifica d'inexistents.

En aquest moment ens trobem en un estat de la recerca sobre les matraques de campanar que ens ha permès llançar una hipòtesi sobre el significat de la descripció que es fa de les "tenebres" de Cervera en aquest inventari de 1471:

L'escriptura que es troba en el text consisteix en "*una squala de fust, ab VIII scalerons*", on podem interpretar la paraula "*squala*", des del punt de vista etimològic llatí, com a "tenebres". Tinent present l'ambigüitat de l'escriptura manuscrita, també podem transcriure la paraula "*squala*" com "*squela*" i significaria esquella o campana, amb la qual cosa obtenim "campana de fusta" que és la definició de matraques. Pel que fa als "*VIII scalerons*", la paraula "*scaleró*" significa costat, escala o graó en el sentit geomètric, com en el cas d'un "triangle escalè". És a dir que si féssim una traducció al nostre llenguatge actual, potser hauríem de llegir: "tenebres de fusta de 8 costats" o bé "tenebres de fusta octagonals" o "campana de fusta octagonal", amb la qual cosa tindríem –si això ho entenem– una descripció exacta de les matraques de Cervera produïdes actualment.

És cert que tractant-se d'un campanar cal ubicar aquest document en el context d'eines i estris per al correcte manteniment de les instal·lacions que en aquells temps reculats calia tenir en bones condicions d'ús per tal d'evitar accidents greus. Per tant, no podem descartar la possibilitat que el document

sigui molt més prosaic del que voldríem i ens estigui parlant d'una simple escala de fusta per arribar fins a les campanes, situades a uns dos metres d'altura per damunt del pis de la sala, i poder engreixar eixos, collar els tensors o tasconar els jous. En tot cas, aquesta possibilitat – d'altra banda no descartable – no anul·la la hipòtesi que les matraques existissin, ja que l'inventari no creiem que fos exhaustiu, alhora que unes matraques no eren béns fàcils d'agafar o d'aprofitar-ne el material, i és possible obviar-ne la menció. Pensem que és un instrument que roman completament oblidat durant l'any i que comporta unes despeses molt esporàdiques, irrisòries si les comparem amb les voluminoses campanes medievals, molt costoses i molt més utilitzades. Justament eren les despeses de manteniment del campanar i campanes tan elevades les que justifiquen que s'aixequés inventari del que un campaner es trobaria a dalt de la torre, per exemple, en prendre possessió del càrrec per tal d'acreditar que ningú havia fet desaparèixer res. Evidentment, era poc probable apoderar-se de les tenebres: situades en lloc alt, de poc valor... mentre que podia ser més temptador vendre's certes menuderies tals com ferralla, cordes o cadenes, batalls de ferro vell...

Interpretant amb prudència la notícia del segle XV i observant amb atenció la caixa de fusta que ha perdurat fins avui, agònica, però viva, podem deduir que les "tenebres" en qüestió responen a un model tardogòtic que ha arribat als nostres dies amb algunes reparacions i reforços, ja sigui mantenint l'original o bé copiant-lo si es feia malbé. Cas que fos sin una còpia, la seva cronologia no aniria més endavant del segle XVIII, ja que –com es pot deduir pel tall, les mides de la fusta i el seu encadellat– la tècnica de construcció és antiga. En tot cas es pot dir que gaudim d'un document de gran importància, ja que ens mostra un model de matraques de campanar, segurament, propi del segle XV, amb característiques singulars com ara la seva composició amb 4+4 obertures a les tapes laterals, amb la forma tipogràfica de les "esses" (posteriorment anomenades "efes") a mode de caixa de ressonància, que és una tècnica pròpia i consolidada ja en aquest mateix segle en els instruments de corda fregada. Tot plegat, en una notabilíssima torre del mateix període.

Sobre l'ús de la matraca del campanar de Cervera, actualment, encara no en tenim cap referència i és molt difícil que puguem rebre alguna notícia per transmissió oral, ja que disposem d'una imatge fotogràfica del campanar que pertany al fons de l'arxiu Mas*, presa l'any 1915, on es pot apreciar l'estat que tenia la matraca, amb la falta dels caps de les maces, tot i que el cos octagonal de la caixa probablement era complet. Aquest fet ens permet determinar que des de l'any 1915 fins a l'actualitat no se n'ha fet ús, ja que les peces de la matraca no han tingut cap reparació fins a la reproducció del present.

A la imatge dreta podem observar les dues "pintes" que produeixen les tiges dels martells disposats verticalment per l'efecte de la gravetat. Cal tenir present la distorsió angular de la posició del punt focal de la fotografia que produeix

la desviació de l'eix de la òptica produït amb la finalitat de corregir la fuga o paralatge vertical. A la part central se superposa una projecció geomètrica equivalent a la de la fotografia per tal de facilitar la interpretació.

L'any 1985 ja la trobem en un estat de desfeta molt pròxim al trobat en el nostre estudi l'any 2007, com es pot percebre de les fotografies dutes a terme en les obres de restauració fetes aquell any**.

A partir de l'any 2008, però, podem tornar a sentir els ritmes propis d'aquesta matraca a través d'una reproducció, per tal de mantenir l'instrument original com a document arqueològic, sense cap alteració que la que ha produït el pas del temps. La reproducció és fidedigna geomètricament i quant a l'estereotomia de la fusta, on només

s'ha fet alteració sense modificar-ne les dimensions, de la forma i fixació de les frontisses dels martells, per evitar la patologia mostrada didàcticament pel pas dels anys. Els caps de les maces són l'única peça de la qual no ens ha arribat cap exemplar i s'han assolit les dimensions mitjanes d'altres matraques de dimensions similars que formen part del treball d'inventari que estem efectuant. Per tal de definir i identificar la reproducció en el present, s'ha substituït la tipografia de les "efes" originals que es troben en un estat molt erosionat per una tipografia tipus de pal sec de grafisme racionalista, coneguda com a "helvètica", que arrenca a finals del segle XIX, és redissenyada a mitjans del segle XX i és molt usada actualment en els mitjans informàtics. Cal dir, però, que el caràcter d'aquesta "efa" no es troba en el joc de caràcters usats en la informàtica.

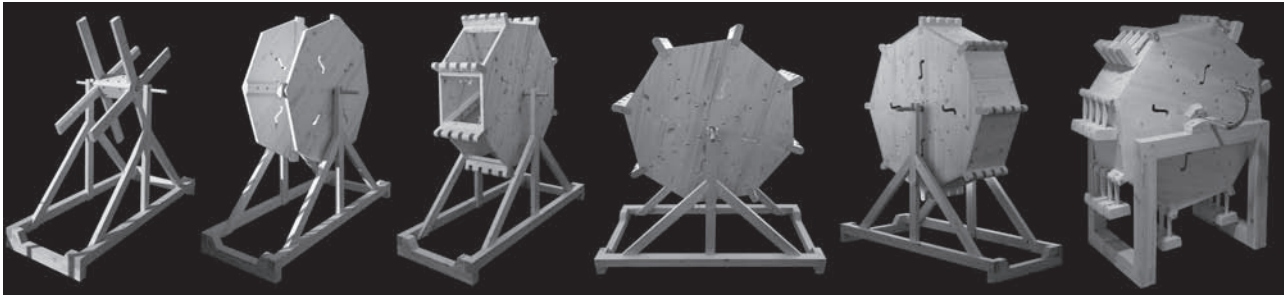

Seqüència d'imatges del procés de la reproducció (diàmetre 116 cm, fondària 34,3 cm). Galdric S.R. 2008.

Notes:

1. Aquest treball forma part de la beca de recerca i anàlisi per a l'inventari del patrimoni etnològic (IPEC), atorgada l'any 2007, amb el títol: "El paisatge sonor de la Setmana Santa a Catalunya. Les matraques de campanar".

2. SASTRE MOLL, Jaume. *El primer llibre de fàbrica i sagristia de la seu de Mallorca*. 1327 a 1345. 1a ed. Mallorca: Cabildo de la Seu, 1994, 163p.

Transcripció del text:

Pàg.18 "[...] mestre fuster Pere Johan qui aconsellà, el 1330, canviar els deu jous de coure de les campanes major i menors [...] Però com aquest adob es va fer en dates molt properes a la Setmana Santa, se li encarregà que fes un "torn de massoles", instrument compost de diferents fustes articulades que en posar-se en moviment produïen un so sec; era per substituir el so de les campanes el Dijous i Divendres Sant, com era acostumat."

3. Razquin i Gene, Josep M. "Un inventari de les campanes de Santa Maria de Cervera, del 1472". *Ilerda. Ciències*. Ed. 1a. [Lleida] (1983), n. 44, p. 429-435. ISSN 1130-7900.

Transcripció del text:

8.- Al lloc vuitè cita «una esquella de fust ab VIII scalerons».

Aquesta no era una esquella pròpiament dita, sinó les matraques o tenebres, instrument de fusta en forma de roda proveïda de martells; en girar aquests martells, picaven sobre la fusta i produïa un soroll aspre i apagat. Eren tocades des del Dijous Sant, quan emmudien les campanes, fins al cant del Glòria del Dissabte Sant. Els «VIII scalerons» que menciona el text devien ser les vuit superfícies on picaven els martells.

«Die martis XXXI et ultima mensis decembris anno a nativitate Domini MCCCCCLXXII per venerabilem Raymundum stephani mercatorem et bernardum maior notarium operarios ecclesie maioris Cervariae ... dicte ville XXVIII predictorum mensis et anni in aula paciarie celebrati fuerunt factum inventarium de campanis de campanaris maioris dicte acclies maioris et aliis rebus dicti campanaris pront inferius continetur presentibus iohannem armengou agricola et Anthonio cathala vergario honorabilium patiarcorum Cervarie que fuerunt restituti per Franciscum pia campanerium dicti campanaris et comissa Michaeli comalada nunc campanerio dicti campanaris.

Primo lo seny maior de les hores ab ses squaces ab son batayll. Item altre seny appellat Tibau ab sa squaça e batayll,

Item altre seny appellat Carrancha sens squaça te empero batayll.

Item altre campana o seny appellat de tercia ab sa squaça e cordes de batayll.

Item la squela grossa ab sa squaça e corda e batayll.
Item altre squela de migjorn ab sa squaça e corda e batayll. Item altre squela appellada talons dase ab sa squaça e batayll.
Item una squela de fust ab VIII scalerons.
Item dues squaceres de ferro del seny appellat Tibau. Item lo quadrant que sta en lo tarrat de la sglesia.
En la casa de la Vera Creu situada en lo tarrat de la sglesia.
Primo una squela sens batayll desgornida.
Item tres agulles e quatre cercols dos matraços e dos corrns de la dita squela apart.
Item un pern de ferro ab creu per lo penell.
En les cases baix.
Primo una ampoleta darena. Item tres tascons de ferro, Item dues sogues grosses.
Item una soga grossa ab la qual se tanca o obra la porta baix de la carniceria.
Item unes hores de vidre ab son bastiment de fust»,
 Col·lecció Dalmases
 Plec 23, n. 12

4. Llobet Portella, Josep M. "Les campanes de l'Església de Santa Maria de Cervera (1338-1880)". Miscel·lània Ceriverina. Història, economia i cultura a la Segarra. L'Església de Santa Maria de Cervera. Ed. 1a. [Cervera] Vol. 1 (2003), n. 16, p. 69-138. ISSN 84-89086-19-2.

Transcripció del text:

S'ha conservat un inventari de l'any 1471 que descriu les campanes i alguns altres objectes que hi havia al campanar de l'església de Santa Maria en aquell temps. 15 Cal tenir present que l'any 1471 ja havia estat construït per Pere de Vall-Ilebrera el pis de les campanes, per la qual cosa les campanes es trobaven al lloc del campanar que ocupen actualment. 16 La redacció d'aquest inventari va ser una conseqüència del canvi de campanar. Així, la responsabilitat sobre els objectes inventariats passava de Francesc Pla al nou campanar Miquel Comalada (Document número 27).

1471, desembre, 31. Cervera

Els obrers de l'església de Santa Maria, de Cervera, inventarien les campanes i altres coses del campanar de l'església esmentada. AHCC, Fons Municipal, Obreria, Església de Santa Maria, paper solter.

Die martis, XXXI^a et ultima mensis decembris anno a nativitate Domini M^o CCCC^o LXXII^o per venerabiles Raymundum Stephani, mercatorem, et Bernardum Maior, notarium, operarios ecclesie maioris Cervarie per honorabilem [consilium] dicte ville XXVIII^o predictorum mensis et anni in aula paciarie celebratum, fuit factum inventarium de campanis campanaris maioris dicte ecclesie maioris et aliis rebus dicti campanaris, prout inferius continetur, presentibus testibus Iohanne Armengou, agricola, et Anthonio Cathalà, virgario honorabilium paciariorum Cervarie, que fuerunt restituta per Ffranciscum Pla, campanerium dicti campanaris, et comissa Michaeli Comalada, nunch campaneria dicti campanaris.

Prima lo Seny Maior de lles hores, ab ses squaces, ab son batayll. Ítem altre seny appellat Tibau, ab sa squaça e batayll.

Ítem altre seny appellat Carrancha, sens squaça; té, emperò, batayll.

Ítem altre campana o seny appellat de Tèrcia, ab sa squaça e cordas e batayll. Ítem la Squela Grossa, ab sa squaça e corda e batayll.

Ítem altre Squela de Migjorn, ab squaça e corda e batayll.

Ítem altre squela appellada Talons d'Ase, ab squaça e batayll.

Ítem una squala de fust, ab VIII scalerons.

Ítem dues squàceres de ferro del seny appellat Tibau. Ítem lo quadrant qui stà en lo tarrat de la sglesia.

En la casa de la Vera Creu situada en lo tarrat de la sglesia:

Prima una squela sens batayll e balda, desgornida.

Ítem tres agulles e quatre cèrcols, dos matraços e dos corrns de la dita squela, apart.

Ítem un pern de ferro ab creu per lo penell. En les cases baix:

Primo una ampoleta d'arena. Ítem tres tascons de ferro. Ítem dues sogues grosses.

Ítem una soga grossa ab la qual se tanca e obra la porta baix de la carniceria. Ítem unes hores de vidre, ab son bastiment de fust.

15. Aquest inventari va ser publicat l'any 1983 en una versió que conté abundants errors. Potser el més greu és la lectura de «squela de fust» on simplement hi diu «squala de fust», cosa que fa descobrir a l'autor unes inexistentes «matraques o tenebres, instrument de fusta en forma de roda provista de martells» (Josep M. RAZQUIN I JENÉ, «Un inventari de les campanes de Santa Maria de Cervera, del 1472», llerda, XLIV (1983), ps. 429-435).

16. Sobre la construcció del pis de les campanes: Josep M. LLOBET I PORTELLA, "Les obres de Pere de Vall-Ilebrera al campanar de l'església de Santa Maria de Cervera (1423-1442)", a Simposi El Campanar de la Seu Vella de Lleida. Els campanars gòtics a la Corona d'Aragó, en premsa.



** Imatge amb el contrast rectificat, a partir de la diapositiva núm. 14 - Campanar de l'església de Santa Maria de Cervera. Direcció General del Patrimoni Artístic – Servei del Patrimoni Arquitectònic – Generalitat de Catalunya. Any 1985.

la peça del museu

Josep Sunyer i Raurell i el retaule cerverí de l'àngel custodi

Joan Yeguas

Els Sunyer foren una nissaga d'escultors que van treballar a Catalunya entre els segles XVII i XVIII. El primer a entrar dins el camp artístic fou Pau Sunyer I (documentat des del 1639 – Barcelona, 1694), que era deixeble de Joan Grau i va instal·lar el taller a Manresa, el qual tingué almenys dos fills: Pau Sunyer, mercader de Barcelona, i Josep Sunyer i Salvany o Josep Sunyer I, que seria escultor. Aquest darrer va morir jove, abans del 1682, i estava casat amb Maria Raurell, amb qui va tenir quatre fills: Josep, el nostre protagonista; Cecília; Maria, que es va maridar amb el també escultor Francesc Ferriol, i a la mort d'aquest amb Joan Camps, fuster de Manresa; i Pau, conegut com Pau Sunyer i Raurell o Pau Sunyer II, escultor sempre actiu al Rosselló, casat amb Francesca Fontanella van tenir tretze fills, dels quals, només Benet va continuar l'ofici

FITXA TÈCNICA

Josep Sunyer i Raurell

1731-1740

81 x 48 x 33 cm

Cervera

Museu Comarcal de Cervera, número d'inventari 1206

d'escultor a Barcelona. Josep Sunyer i Raurell o Josep Sunyer II (Manresa, cap a 1673 -1751) es va casar dues vegades: la primera amb una neboda de Francesc Grau, filla de Teresa Grau i Pere Fontanelles, morta el 1742; i la segona vegada amb Teresa Vivas, de Rellinars (el Vallès Occidental). Amb la primera muller va tenir sis fills, com a mínim, entre els quals hi havia: Josep Sunyer i Fontanelles, o Josep Sunyer III, que





va morir a l'any 1736 a Barcelona; Pere, també escultor, que va morir el 1704; o Teresa, casada amb l'escultor Josep Quer ².

En la seva trajectòria, de 69 anys, Josep Sunyer i Raurell tingué una activitat força destacada. El 1691 duia a terme l'acabament del retaule de Nostra Senyora de la Sagristia, a Puigcerdà. Durant més de vint anys, entre 1697 i 1718, va treballar al Rosselló, el Conflent i la Cerdanya francesa, mantenint el taller a Prada de Conflent. El 1697 realitzava el retaule major de la parròquia de Prada de Conflent. El 1699 treballava en el retaule major de l'església de Cotlliure. També vers el 1699 executava el retaule major del temple de Nostra Senyora la Real, a Perpinyà. Entre 1700 i 1703 feia el retaule major de la parroquial de Llívia. Entre 1704 i 1707 duia a terme el retaule major de l'ermita de Font-Romeu. Fins al 1718 només es documenta el retaule major de l'església de Joc, i se li atribueixen altre obres, com el retaule de sant Antoni de Pàdua, a Marquixanes, o la sèrie dels Set Sants Sagraments, a Espira de Conflent, entre altres. Vers el 1718 torna a Manresa, en el mateix any que contracta el retaule major de la basílica d'Igualada, amb la col·laboració de Jacint Morató i Soler, que es desvincula del projecte a l'any 1729. Se li han atribuït els nou relleus en alabastre conservats a la Santa Cova de Manresa, amb escenes de la vida de sant Ignasi, i alguns retaules de la Seu de Manresa, com ara el de sant Pere i el de santa Lúcia. A Barcelona féu el monument de Setmana

Santa de la Catedral, en col·laboració amb el seu fill, Josep Sunyer i Fontanelles; també a la capital catalana va realitzar la decoració de l'avantcapella del Roser, passadissos, i enfront del convent de Santa Caterina ³.

El taller Josep Sunyer i Raurell féu quatre retaules per a l'església de Santa Maria de Cervera entre els anys 1729 i 1736. El primer fou capítulat el 1729, Sunyer Raurell es comprometia a la construcció d'un retaule per a la capella de les Ànimes, situat en el rerecor del temple. Una obra valorada en 400 lliures, pagadores en quatre parts, i que s'havia d'anar a buscar a Igualada, on des del 1718 estava realitzant el retaule major de la basílica de la capital de l'Anoia, en col·laboració amb Jacint Morató i Soler ⁴. L'última obra dels Sunyer fou contractada el 1735 per Josep Sunyer i Fontanelles, fill de Sunyer Raurell, i era el retaule de les Santes Relíquies, que s'havia de situar en el rerecor del temple, on hi havia l'altar que pertanyia a Bonaventura Valls, comitent de l'obra; el preu fixat fou de 525 lliures, pagadores en tres parts. Tant per la situació, com per l'estructura (el centre de la composició estava ocupat per una gran pintura), els retaules de les Ànimes del Purgatori i de les Santes Relíquies eren obres bessones, fins al punt que el 1821, amb motiu de la construcció de la nova façana, les dues obres foren traslladades als peus de l'església major, fent parella a banda i banda de la porta d'entrada; els dos retaules foren completament destruïts el 1936 ⁵. També val la pena

destacar el retaule de Sant Nicolau, contractat el 1730 per la confraria del mateix sant, que agrupava els preveres de l'església de Santa Maria, i s'havia de realitzar en el termini d'1 any, abans de la diada de sant Nicolau; el preu fixat fou de 750 lliures, pagadores en tres pagues, però la cancel·lació del contracte no fou realitzada fins el 1734. L'obra fou cremada també el 1936, però tenia força interès per la concepció arquitectònica del retaule, i la presència d'un parell d'atlants en el pedestal, comparables amb altres figures del mateix estil que féu el mestre manresà ⁶.



El 1730 Bernat Vilar II, esmentat com a escultor de Guissona, acordava la construcció d'un retaule amb la confraria cerverina del Sant Àngel Custodi, per a la capella que la confraria tenia a l'església de Santa Maria. Però el 12 de març del 1731 els membres de la confraria presenten un escrit de rebuig pel retaule realitzat, ja que havia estat visurat per un altre escultor, i aquest havia trobat que era "del tot improporcionat segons regles de arquitectura, de forma que afee més a la iglésia que no la adorne". Vilar va vendre l'obra a la confraria de sant Roc de la mateixa parròquia el 1732, i, finalment, a finals de 1734 fou visurada per Jacint Morató, el qual comenta que el retaule era "fet de residus" ⁷. Després d'aquest rebuig, la confraria va pactar la realització d'un altre conjunt retaulístic a Sunyer Raurell, pocs dies després, el 19 de març del 1731.

L'obra de Sunyer Raurell havia d'ocupar tota la superfície de la capella, tot i que no

s'especificaven quines figures s'havien de realitzar. Algunes advocacions serien les mateixes que havia capitulat Vilar, o sigui, al mig de la composició el sant Àngel Custodi brandant l'espasa, flanquejat per sant Pelegrí i sant Serapió i la Puríssima Concepció a la part superior; però la presència de sant Andreu, a la dreta de la imatge central, trenca aquesta repetició. A més havia de "anyadir en dit retaule dos històries del sant Àngel", que foren col·locades als seus per les figures laterals. Cal destacar la presència d'àngels tocant instruments musicals, una arpa i un contrabaix (o viola

de gamba), als laterals de la Puríssima. L'obra s'havia d'acabar durant el mes de maig del 1732. El preu fou fixat en 375 lliures, pagadores en tres pagues; el contracte no fou liquidat fins al 7 de novembre del 1734. Finalment, el 1740 l'obra fou daurada pel cerverí Feliu Pernau ⁸. En un apartat del contracte del 1731 amb Sunyer Raurell s'esmenta que també s'obligaven en els pactes uns altres escultors, la parella formada per "Joseph Sunyé, menor, fill de dit Joseph Sunyé, y Joseph Quer, mestre escultor, tots de dita ciutat de Manresa"; fet que s'emmarca en un contracte que havien signat tots tres el març del 1730, pel qual formaven companyia escultòrica ⁹.

El retaule fou cremat l'any 1936, però miraculosament s'han conservat un parell de compartiments en el Museu Comarcal de Cervera, amb el número 1206 d'inventari: dos relleus, que amiden 81 x 48 x 33 cm, que foren aprofitats a la postguerra en la construcció d'un faristol. El tema representat són dos episodis de l'hagiografia del



sant Àngel Custodi, que indica la seva intervenció en diferents situacions compromeses en la vida de les persones, com les malalties. Unes escenes dissenyades dins l'estil i la composició habitual de Sunyer i Raurell, amb molta preocupació

per l'expressió i el moviment dels personatges, però poca atenció per la ubicació en un espai definit. Els relleus tenen una important capa de brutícia i, donada la seva importància, no estaria malament una neteja restaurativa.

² Per l'arbre genealògic, vegeu: Teresa AVELLÍ i CASADEMONT, "Els retaules del taller dels Sunyer a l'església de Sant Martí de Joc", *Locus Amoenus*, 6, 2002-2003, pp. 274-276.

³ Josep M. GASOL, "José Sunyer, escultor manresano", a *Anales y Boletín de los Museos de Arte de Barcelona*, VI, Barcelona, 1948, pp. 389-408; T. AVELLÍ, "Els retaules del taller dels Sunyer..." (op. cit.), pp. 276-279. Vegeu també: Joan BOSCH i BALLBONA, *Els tallers d'escultura al Bages del segle XVII*, Manresa, 1990, pp. 82-83; Teresa AVELLÍ CASADEMONT, *El catàleg d'obra de Josep Sunyer i Raurell. L'obra conservada a la Catalunya Nord* (circa 1690-1718), Girona, 2003, (treball de recerca a la Universitat de Girona, dirigit pel Dr. Joan Bosch).

⁴ Josep M. LLOBET PORTELLA, "Retaules de la Segarra (segle XVIII)", *Butlletí de la Real Acadèmia Catalana de Belles Arts de Sant Jordi*, X, 1996, p. 100 i doc. 3.

⁵ Josep M. LLOBET PORTELLA, "Retaules de Cervera (segle XVIII)", *Palestra Universitària*, 14, 2001, p. 90 i doc. 13.

⁶ J. M. LLOBET PORTELLA, "Retaules de Cervera segle XVIII..." (op. cit.), p. 87-88 i doc. 7.

⁷ Teresa AVELLÍ, "L'antic retaule major de l'església de Santa Maria del Pi de Barcelona (1730-1736). Noves aportacions documentals", a B. Bassegoda – J. Garriga – J. París (eds.), *L'època del Barroc i els Bonifàs*, (Actes de les jornades d'Història de l'Art. Valls, 1-3 de juny de 2006), Barcelona, 2007, pp. 272.

⁸ J. M. LLOBET PORTELLA, "Retaules de Cervera segle XVIII..." (op. cit.), pp. 88-89, docs. 8 i 16.

⁹ T. AVELLÍ, *El catàleg d'obra de Josep Sunyer...* (op. cit.), pp. 178-179.

tauler d'anuncis

1

Exposicions en oferta

Una mirada a Claudi Gómez Grau

Exposició que té com a protagonista la figura del fotògraf cerverí Claudi Gómez Grau i la seva tasca com a retratista no només d'una geografia concreta -la Segarra-, sinó d'unes formes de vida i de treball que van caracteritzar la Catalunya de principis de segle XX. Es tracta d'una sèrie de fotografies que ens mostren el treball realitzat per Claudi Gómez Grau a la comarca de la Segarra entorn de les feines del camp i els vells oficis tradicionals, com ara teixidors, forners, esmoladors, xolladors, carboners ...

La mostra consta de 43 fotografies de 51 x 71 x 2 cm, amb les seves fitxes tècniques corresponents; text explicatiu de fullola de 245x122 cm; plòter amb la imatge de Claudi Gómez Grau, de 183 x 130 cm.

Disposa de guia didàctica

Condicions de préstec: exposició gratuïta

El transport i el muntatge corren a càrrec de la institució sol·licitant



Manuel de Pedrolo... o la paraula feta imatge. Recull de poesia concreta

Exposició formada per 63 poemes que s'emmarquen dins el corrent anomenat poesia concreta i que ens permeten conèixer una de les vessants més desconegudes de Manuel de Pedrolo.

L'exposició es compon de 39 poemes originals format din A4 emmarcats, 22 poemes originals format sobres, 3 llibres originals mecanoscrits, CD i 1 fotografia plotejada de mida gran. L'emmarcat dels poemes és amb marc de fusta de pi, vidre i paspartú color cru. La foto emmarcada mesura 41,7 x 51,7 cm.

Condicions de préstec: exposició gratuïta

El transport, el muntatge i l'assegurança de les obres corren a càrrec de la institució sol·licitant.

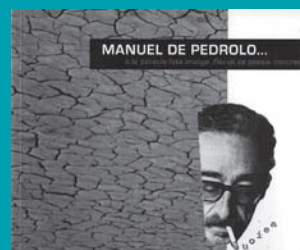

Pedrolo, polièdric

Manuel de Pedrolo és una de les personalitats més significatives de la literatura catalana de la segona meitat del segle XX. Ho és per la importància de la seva producció i per la diversitat de tècniques, gèneres i estils que va conrear al llarg de la seva vida.

Aquesta mostra, mitjançant el grafisme del retrat i la caricatura, vol ressaltar aquest fet polièdric.

Es tracta d'una exposició de creació que "juga" a través de tractaments infogràfics amb una trentena de caricatures i retrats de l'escriptor realitzats per diferents dibuixants per a la premsa escrita. Les fonts arrenquen de l'any 1951 fins el 2000 i s'han localitzat al Periódico, Ressò (la primera revista en català de la postguerra), La Vanguardia, Avui, El Món, El Temps, Serra d'Or, Alcalá (Madrid), Diari de Barcelona, Tele/Exprés, Àncora, ABC....

L'exposició consta de 20 quadres de diferent format, 1 plòter amb caricatura, 1 silueta de cartró ploma, 1 cortina amb caricatura i una caricatura feta amb peces 3D.

S'ha editat un catàleg de la mostra.

Condicions de préstec: exposició gratuïta

El transport i el muntatge corren a càrrec de la institució sol·licitant.



Arquitectura popular a la Segarra. Imatges del nostre patrimoni etnològic

Mostra fotogràfica que ens proposa un recorregut per les diferents tipologies constructives de l'arquitectura popular que modelen el paisatge de la Segarra. L'exposició ens mostra exemplars de cabanes, pletes, parets de marge, basses, peixeres, pous, cisternes, pous de gel, safarejos, piques per netejar, rescloses, forns de guix i de ciment, pallisses i colomars.

L'exposició es compon de 34 fotografies muntades sobre plàstic cel·lular i sense emmarcar.

Condicions de préstec: exposició gratuïta

El transport i el muntatge corren a càrrec de la institució sol·licitant.



Per a més informació i reserva de dates:

Museu Comarcal de Cervera Tel. 973 533 917 museu@museudecervera.cat

2

Oferta didàctica Quaderns didàctics del Museu Comarcal de Cervera

La quotidianitat al segle XIX: dues formes de vida

PRESENTACIÓ: els quaderns didàctics del museu estan destinats al cicle superior de primària i cicle de secundària I, a través de diferents activitats que procuren la participació activa de l'alumnat, es pretén abordar un període històric determinat, el final del segle XIX i inicis del XX, i les seves formes de vida pròpies. En aquest sentit, el quadern proposa dos recorreguts: l'un per la Casa Museu Duran i Sanpere on l'alumnat treballarà la burgesia benestant a les darreries del segle XIX i inicis del XX, i l'altre pel Museu del Blat i la Pagesia on l'alumnat treballarà la pagesia a les darreries del segle XIX i inicis del XX.

COM PROGRAMAR LA VISITA: museu@museudecervera.cat / Tel. 973 533 917

PREU DE LA VISITA (inclou els quaderns didàctics per als alumnes i el monitoratge)

Casa Museu Duran i Sanpere 35 euros/grup

Museu del Blat i la Pagesia 30 euros/grup

Els dos museus 60 euros/grup

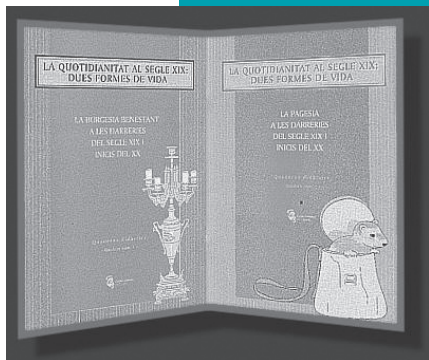

TALLER: "Fem un retaule"



DURADA: dues sessions de 2,5 h cada una (en dies diferents)

PLACES: grups d'un màxim de 25 alumnes i mínim de 10 alumnes

PREU INSCRIPCIÓ: 150 euros per grup

PRESENTACIÓ: el taller plàstic "Fem un retaule" està adreçat a grups escolars de primària i el seu objectiu és el d'apropar-nos a l'art i al món medieval tot analitzant un dels suports que més difusió va tenir al llarg de l'època del gòtic: el retaule.

OBJECTIUS:

El taller pretén ser una eina pràctica que ens ha de permetre aconseguir tres objectius bàsics:

1. Apropar-nos a la realitat artística d'un moment determinat. La producció artística en l'època gòtica a través d'una de les obres més emblemàtiques d'aquell moment: el retaule.

2. Estimular la creativitat i la sensibilitat artística, a través del descobriment, l'experimentació i la creació pròpia.

3. Potenciar els valors envers el nostre patrimoni per tal de garantir la seva conservació, estudi i difusió.